

Declaration of Conformity

Fellowes Manufacturing Company
Doncaster Road, Kirk Sandall
Doncaster South Yorkshire, DN31H England
declares that the product
Models PS-70 and PS-75C

conform with the requirements of the Low Voltage Directive (73/23 EEC) and the Electromagnetic Compatibility Directive (89/336 EEC) and the following harmonized European Names (EN Standards) and IEC Standards.

Safety: EN60950 'Information Technology Equipment'

EMC:	Standard	Security Level	Performance Criteria
	EN 55014-2:1997+A1:2001	Section 7.2.2, category II	See Details Below
	IEC 61000-4-2:1995+A1:1998	2 (Contact), 3 (Air)	B
	IEC 61000-4-4:1995	2	B
	IEC 61000-4-5:1995	2 (DM), 3 (CM)	B
	IEC 61000-4-6:1996	2	A
	IEC 61000-4-11:1995		C
	EN 55014-1:2000+A1:2001+A2:2001	Tables 1 & 2	
	EN 61000-3-2:2000	Section 7.1 Table 1	
	EN 61000-3-3:1995+A1:2001	Section 5	

Itasca, Illinois, USA
9 October, 2004

Mark J. Martin
Mark Martin

Help Line

Australia	+ 1-800-33-11-77
Canada	+ 1-800-665-4339
México	+ 1-800-234-1185
United States	+ 1-800-955-0959

Fellowes

Australia	+ 61-3-8336-9700
Benelux	+ 31-(0)-76-523-2090
Canada	+ 1-905-475-6320
Deutschland	+ 49-(0)-5131-49770
France	+ 33-(0)-1-30-06-86-80
Italia	+ 39-(0)-71-730041
Japan	+ 81-(0)-3-5496-2401
Korea	+ 82-(0)-2-3462-2884
Malaysia	+ 60-(0)-35122-1231
Polska	+ 48-(22)-771-47-40
Spain	+ 34-91-748-05-01
Singapore	+ 65-6221-3811
United Kingdom	+ 44-(0)-1302-836836
United States	+ 1-630-893-1600

www.fellowes.com

Fellowes, 1789 Norwood Avenue Itasca, Illinois 60143-1095 630-893-1600 <http://www.fellowes.com>

Australia Benelux Canada France Deutschland Italia Japan Korea Polska Singapore United Kingdom



PS-70/PS-75C

Please read these instructions before use.

Veuillez lire ces instructions avant utilisation.

Lea estas instrucciones antes del uso.

Bitte lesen Sie diese Anleitungen sorgfältig, bevor Sie das Gerät benutzen.

Prima dell'uso, si raccomanda di leggere questo manuale di istruzioni.

Gelieve deze instructies te lezen vóór gebruik.

Läs dessa instruktioner före användningen.

Læs venligst denne vejledning før anvendelse.

Lue nämä ohjeet ennen käyttöä.

Vennligst les nøye igjennom denne bruksanvisningen før bruk.

Przed użyciem proszę przeczytać instrukcję.

Перед началом эксплуатации обязательно прочтите данную инструкцию.

Παρακαλείοθε να διαβάσετε αυτές τις οδηγίες πριν χρησιμοποιήσετε το προϊόν.

Kullanmadan önce lütfen bu talimatları okuyun.

Před použitím si přečtěte tyto pokyny.

Pred použitím si prečítajte tieto pokyny.

Használat előtt kérjük, olvassa el az alábbi utasításokat.

Leia estas instruções antes da utilização.

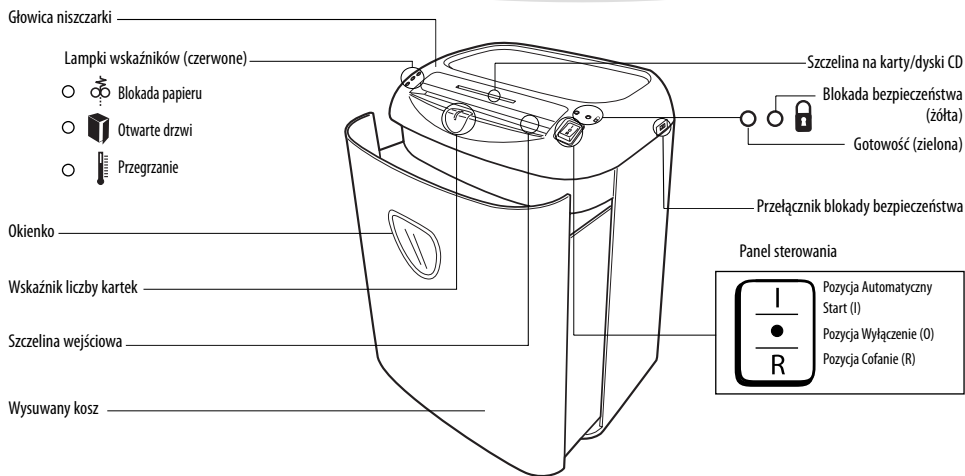

PRZYGOTOWANIE

W celu łatwiejszego usunięcia ściniek należy założyć worek (Fellowes Nr 36052) na kosz urządzenia.

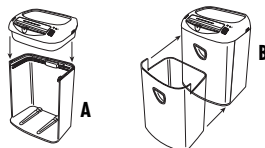

MOŻLIWOŚCI

Niszczą: papier, karty kredytowe, dyski CD/DVC, zszywacze i małe spinacze do papieru

Nie niszczą: składanego papieru komputerowego, etykiet samoprzylepnych, folii przezroczystych, gazet, tektury, spinaczy do papieru, innych materiałów laminowanych lub plastikowych nie wymienionych wyżej

Rozmiary cięcia:

Paski 5,8 mm
Paski 3,9 mm
Ścinki 3,9 x 38 mm

Maksimum:

Liczba kartek ciętych jednorazowo (paski 5,8 mm) 14*
Liczba kartek ciętych jednorazowo (paski 3,9 mm) 12*
Liczba kartek ciętych jednorazowo (ścinki) 12*
Maksymalna liczba dziennie niszczonej przedmiotów 25-50
Liczba kart kredytowych/dysków CD ciętych jednorazowo 1
Liczba kart na dzień 10
Szerokość papieru 230 mm
Praca ciągła 10-12 minut

*Papier 70 g, A4 przy napięciu 220-240 V, PS-70 – 1,5 A/PS-75C – 2,0 A; cięższy papier, większa wilgotność lub inny prąd niż znamionowy może zmniejszyć wydajność.

WAŻNE WSKAZÓWKI BEZPIECZEŃSTWA — Przeczytać przed użyciem!

OSTRZEŻENIE

- Przechowywać z dala od dzieci i zwierząt domowych. Zawsze gdy urządzenie nie jest używane odłączyć od sieci lub włączyć blokadę bezpieczeństwa.
- Nie zbliżać do szczelin niszczarki innych materiałów (np. rękawic, biżuterii, ubrań, włosów itd.) niż te, które poddawane są niszczeniu. W przypadku wciągnięcia obiektu przez górną szczelinę ustawić włącznik w położeniu Cofanie (R), aż do wysunięcia materiału.
- Nigdy nie używać w pobliżu niszczarki aerozoli, płynów na bazie benzyny lub innych palnych substancji. Nie używać powietrza w aerozolu do czyszczenia niszczarki.
- Nie włączać uszkodzonej lub wadliwie działającej niszczarki. Nie otwierać głowicy niszczarki. Nie umieszczać niszczarki w pobliżu lub nad źródłami ciepła lub wody.

UWAGA

- Unikać dotykania ostrzy widocznych pod głowicą w niszczarkach tnących na ścinki.
- Korzystać tylko z otworu do kart/dysków CD do tego przeznaczonego. Nie zbliżać palców do otworu na dyski CD.

DZIAŁANIE



Praca ciągła:
Maksimum 10-12 minut

UWAGA: Po każdym cięciu niszczarka jeszcze krótko pracuje, aż szczelina wejściowa zostanie opróżniona. Praca ciągła powyżej 10-12 min. spowoduje automatycznie 20 minutową przerwę na ochłodzenie maszyny.

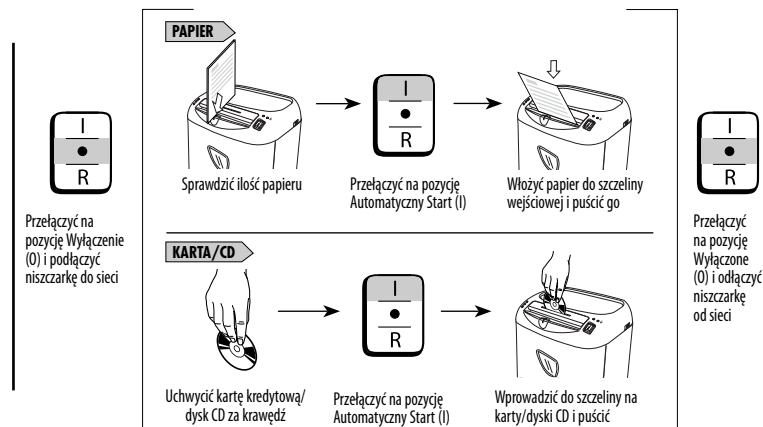

Blokada bezpieczeństwa zapobiega przypadkowemu uruchomieniu. Aby ją włączyć, należy odczekać na zakończenie niszczenia, a następnie przesunąć przelicznik do tyłu, aż zaświeci się żółta lampka. Zawsze odłączać od sieci po użyciu, aby zapewnić większe bezpieczeństwo.

ROZWIĄZYWANIE PROBLEMÓW



Blokada papieru: przełączyć na pozycję Wyłączenie (O) i opróżnić kosz. Założyć kosz i wykonać jedną lub wszystkie z poniższych procedur.

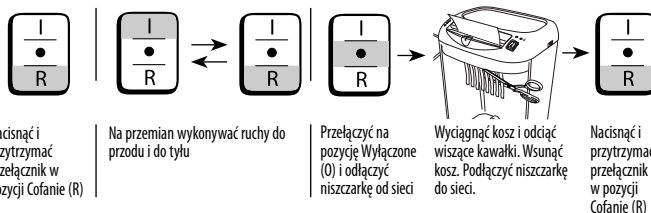

Nacisnąć i przytrzymać przelicznik w pozycji Cofanie (R)

Na przemian wykonywać ruchy do przodu i do tyłu

Przełączyć na pozycję Wyłączone (O) i odłączyć niszczarkę od sieci

Wyciągnąć kosz i odciąć wiszące kawałki. Wsunąć kosz. Podłączyć niszczarkę do sieci.

Nacisnąć i przytrzymać przelicznik w pozycji Cofanie (R)

Lampki wskaźników:

- Upewnić się, że kosz został wsunięty
- Odczekać 20 minut, aż silnik się ochłodzi
- Przesunąć przelicznik blokady bezpieczeństwa do przodu, aby ponownie rozpocząć niszczenie

KONSERWACJA

Cięcie na ścinki i paski:
Regularnie uruchamiać opcję Cofanie (R) na jedną minutę

Tylko cięcie na ścinki:
Używać oleju do konserwacji po wypełnieniu kosza lub natychmiast, jeżeli:
• Spada wydajność
• Silnik wydaje nienormalne dźwięki lub gdy niszczarka zatrzymuje się

Wykonać poniższą procedurę smarowania i powtórzyć dwukrotnie.

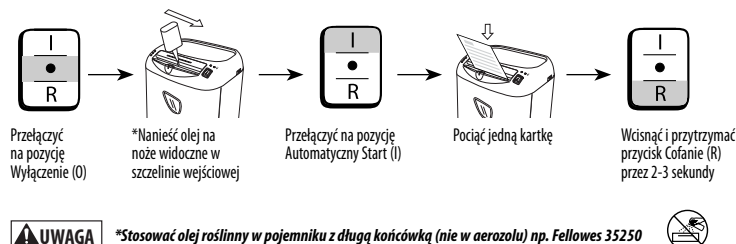

UWAGA *Stosować olej roślinny w pojemniku z długą końcówką (nie w aerozolu) np. Fellowes 35250

GWARANCJA

GWARANCJA OGRANICZONA: Fellowes, Inc. („Fellowes”) gwarantuje, że ostra tnąca niszczarki nie wykaza wad materiałowych i wykonawczych przez 5 lat od dnia zakupu przez pierwszego użytkownika. Fellowes gwarantuje, że wszystkie inne części niszczarki nie wykaza wad materiałowych i wykonawczych przez 1 rok od daty zakupu przez pierwszego użytkownika. W przypadku wystąpienia usterek jakiegokolwiek części niszczarki w czasie objętym gwarancją firma Fellowes zobowiązuje się do naprawy lub wymiany wadliwej części na swój koszt. Gwarancja nie obowiązuje w przypadku niewłaściwego używania, konserwacji lub nieautoryzowanej naprawy. WSZELKIE GWARANCJE DOMYŚLNE WŁĄCZNIE Z GWARANCJĄ

UŻYTECZNOŚCI LUB PRZEZNACZENIA DO OKREŚLONEGO CELU SĄ OGRANICZONE W CZASIE DO W/W WYMIENIONEGO OKRESU TRWANIA W/W GWARANCJI. W żadnym przypadku firma Fellowes nie będzie ponosiła odpowiedzialności za związane z powyższym lub przypadkowe uszkodzenia niszczarki. Na podstawie niniejszej gwarancji użytkownik może wystąpić na drogę prawną. Czas trwania i warunki niniejszej gwarancji obowiązują na całym świecie, za wyjątkiem narzuconych przez lokalne prawo innych ograniczeń lub warunków. W razie dalszych pytań lub konieczności wezwania serwisu prosimy o kontakt z nami lub Waszym dostawcą.